

Anno Scolastico 2020-21  
Classe 3°BS

**DISCIPLINA\* DISEGNO ST.ARTE**

DOCENTE: TRINGALI ANNA

Libro di testo in adozione

- CRICCO GIORGIO / DI TEODORO FRANCESCO PAOLO, ITINERARIO NELL'ARTE 4A EDIZIONE  
VERSIONE ARANCIONE - VOL. 3 + MUSEO (LDM) / DAL GOTICO INTERNAZIONALE AL  
MANIERISMO + MUSEO DIGITALE, ZANICHELLI

- ROBERTA GALLI, DISEGNA SUBITO / VOLUME UNICO 1°BN, ELECTA

Unità didattiche 2 (DISEGNO), 3 (ST. ARTE)

\* secondo dicitura registro elettronico

**DISEGNO**

U.D.1: Assonometria	Metodi di rappresentazione assonometrica applicati a semplici solidi. Metodi di rappresentazione assonometrica applicati alla composizione di solidi e a oggetti d'arredo.
U.D.2: Teoria delle ombre	Teoria delle ombre applicata alle proiezioni assonometriche. Rappresentazione prospettica (metodo dei punti di distanza e raggi visuali) applicata a figure piane.

**ST. ARTE**

U.D.	ARGOMENTI
U.D.1: IL PRIMO RINASCIMENTO	GIOTTO ( <i>i cicli di Assisi e Padova</i> ). L'UMANESIMO E IL RINASCIMENTO: Inquadramento storico culturale. La prospettiva, le proporzioni, la riscoperta del mondo Classico. IL QUATTROCENTO. <u>Scultura</u> : concorso per la seconda porta del Battistero di Firenze del 1401 ( <i>formella del Sacrificio di Isacco di Lorenzo Ghiberti e Brunelleschi</i> ). FILIPPO BRUNELLESCHI architetto: ( <i>Spedale degli Innocenti, Sagrestia Vecchia di S. Lorenzo, Cupola e lanterna di S. Maria del Fiore</i> ). MASACCIO: Vita e opere ( <i>Sant' Anna Metterza, Tavole del Polittico di Pisa. Cappella Brancacci: confronto tra La cacciata di Adamo ed Eva e Il Peccato originale di Masolino, Tributo; Trinità</i> ). DONATELLO: Vita e opere. ( <i>San Giorgio, il profeta Abacuc, Bassorilievo del Banchetto di Erode, Annunciazione, David del Bargello, Monumento a Gattamelata e Maddalena</i> ).
U.D.2: IL SECONDO QUATTROCENTO	LEON BATTISTA ALBERTI trattatista e architetto: ( <i>Tempio Malatestiano a Rimini, Palazzo Rucellai e Santa Maria Novella a Firenze. Chiese mantovane: Sant'Andrea</i> ). PIERO DELLA FRANCESCA: Vita, opere e stile. ( <i>Il Battesimo di Cristo; Flagellazione, Storie della Vera Croce di Arezzo (Sogno di Costantino), Pala di Brera, Dittico Montefeltro</i> ). SANDRO BOTTICELLI: Tecnica e stile. ( <i>La Primavera, Nascita di Venere, la Calunnia</i> ). ANDREA MANTEGNA: <i>Orazione nell'orto, Camera degli Sposi</i> . Alle origini della PITTURA TONALE VENETA. GIOVANNI BELLINI ( <i>Orazione nell'Orto</i> ). L'arte alla corte ferrarese. <i>La città ideale. Pienza</i> .

U.D.3: IL RINASCIMENTO MATURO	<p><u>IL CINQUECENTO</u>. “La Maniera Moderna”. Periodizzazione e caratteri generali.</p> <p>BRAMANTE: artista tra Milano e Roma. architetto (<i>Chiesa di Santa Maria presso S. Satiro, Tribuna di Santa Maria delle Grazie a Milano, Tempietto di San Pietro in Montorio a Roma, Progetto per San Pietro</i>).</p> <p>LEONARDO: Gli scritti ed i codici. Leonardo urbanista e scienziato, Leonardo artista, (<i>Adorazione dei Magi, Vergine delle Rocce, Il Cenacolo, Vergine con Bambino. La Gioconda</i>).</p> <p>MICHELANGELO: Vita e opere. (<i>Pietà, David, Tomba di Giulio II, Prigioni, Sacrestia Nuova, La Volta della Cappella Sistina e il Giudizio</i>).</p>
-------------------------------	---

### Compiti estivi

<p><b>ST. ARTE</b> Lavori estivi <b><u>rivolti a tutta la classe</u></b>: Studio dell’U.D. 3 (IL RINASCIMENTO MATURO - IL CINQUECENTO)</p>
<p><b>DISEGNO</b> Lavori estivi <b><u>rivolti a chi ha il recupero</u></b>: svolgi i seguenti esercizi su foglio A2, con gli strumenti, infine ripassa con la china.</p>

— ESEGUIRE LE OMBRE (PORTATA E PROPRIA) DEI SEGUENTI SOLIDI

1-Esercizio solido sospeso

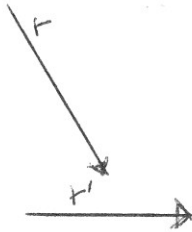
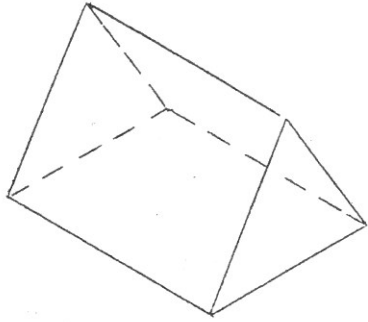

2-Esercizio

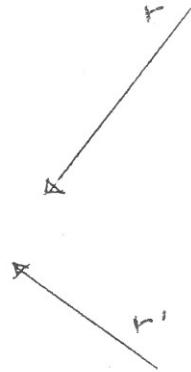
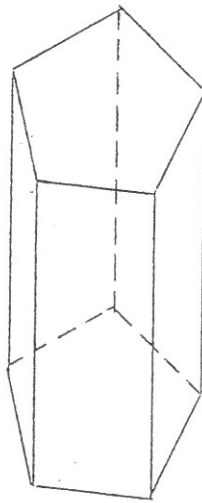

3-ESERCIZIO

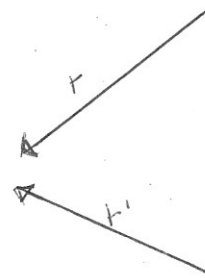
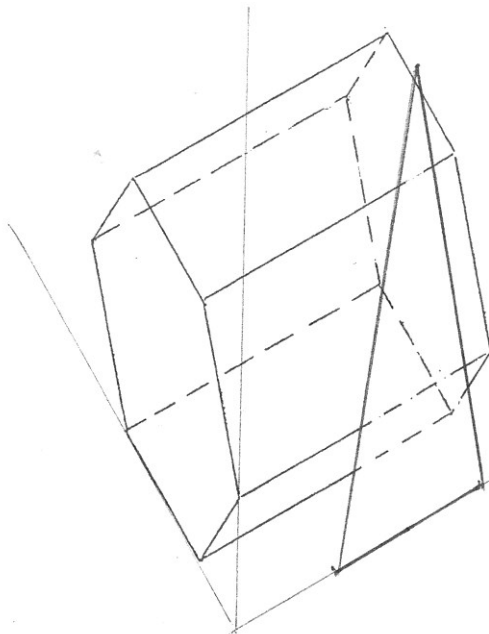

P.1

Esercizio

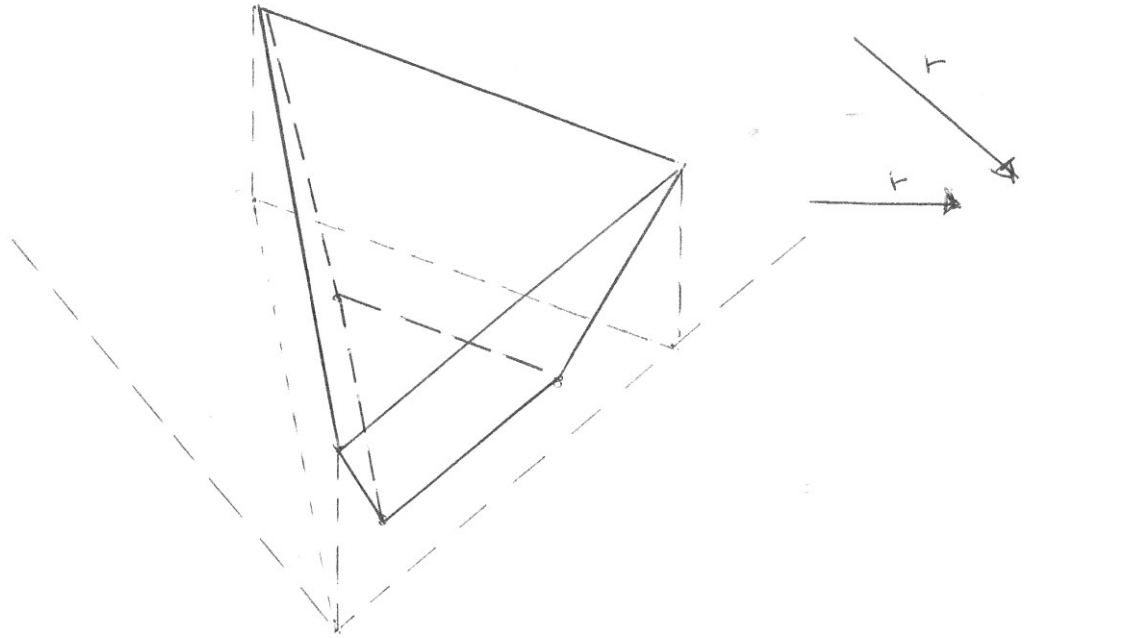

Esercizio  
solido sospeso

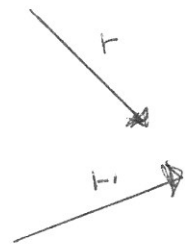
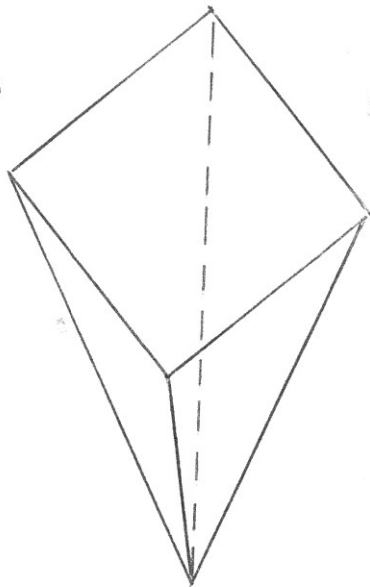

5 Esercizio

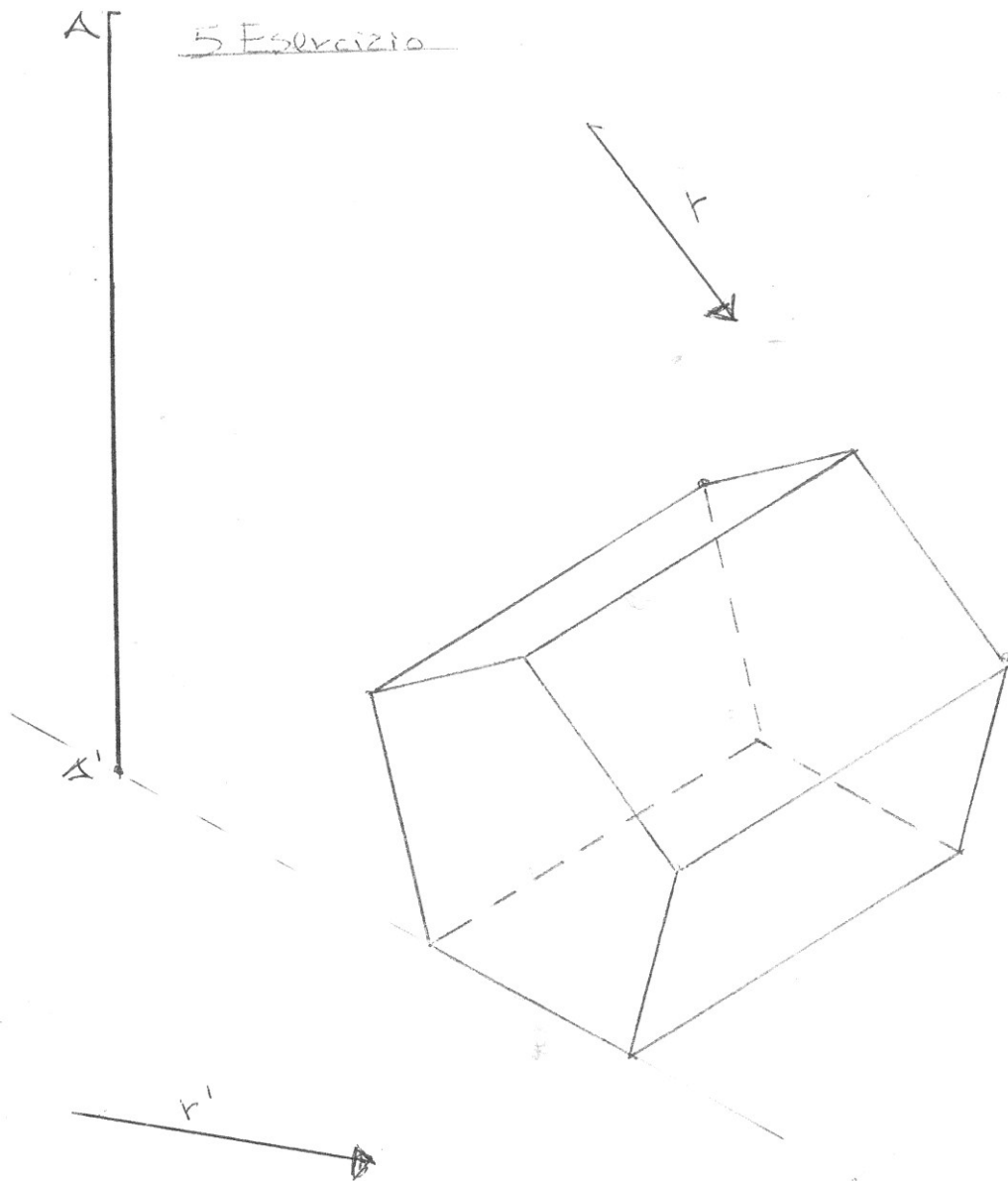

6 = servizio

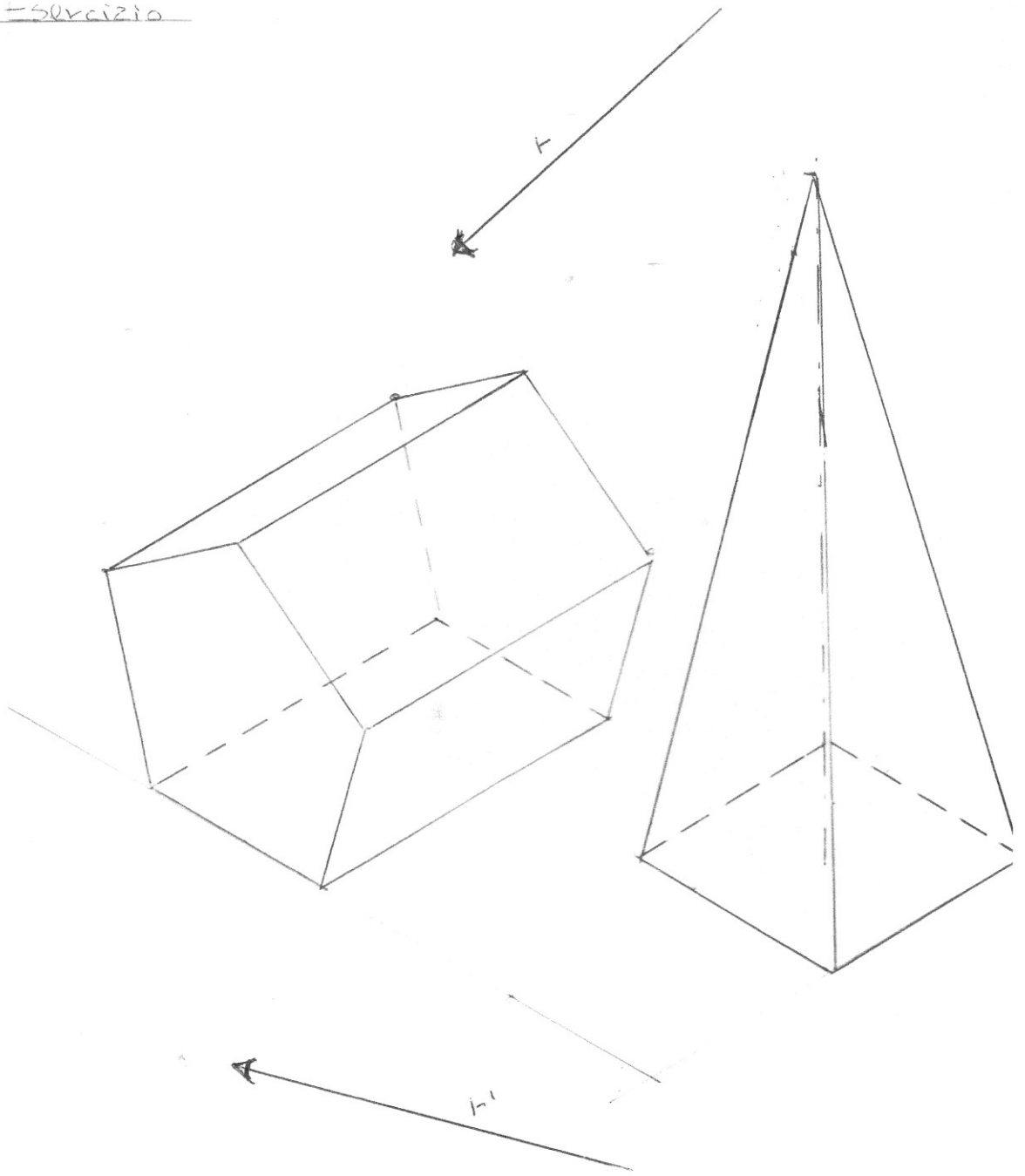

9 Esercizio

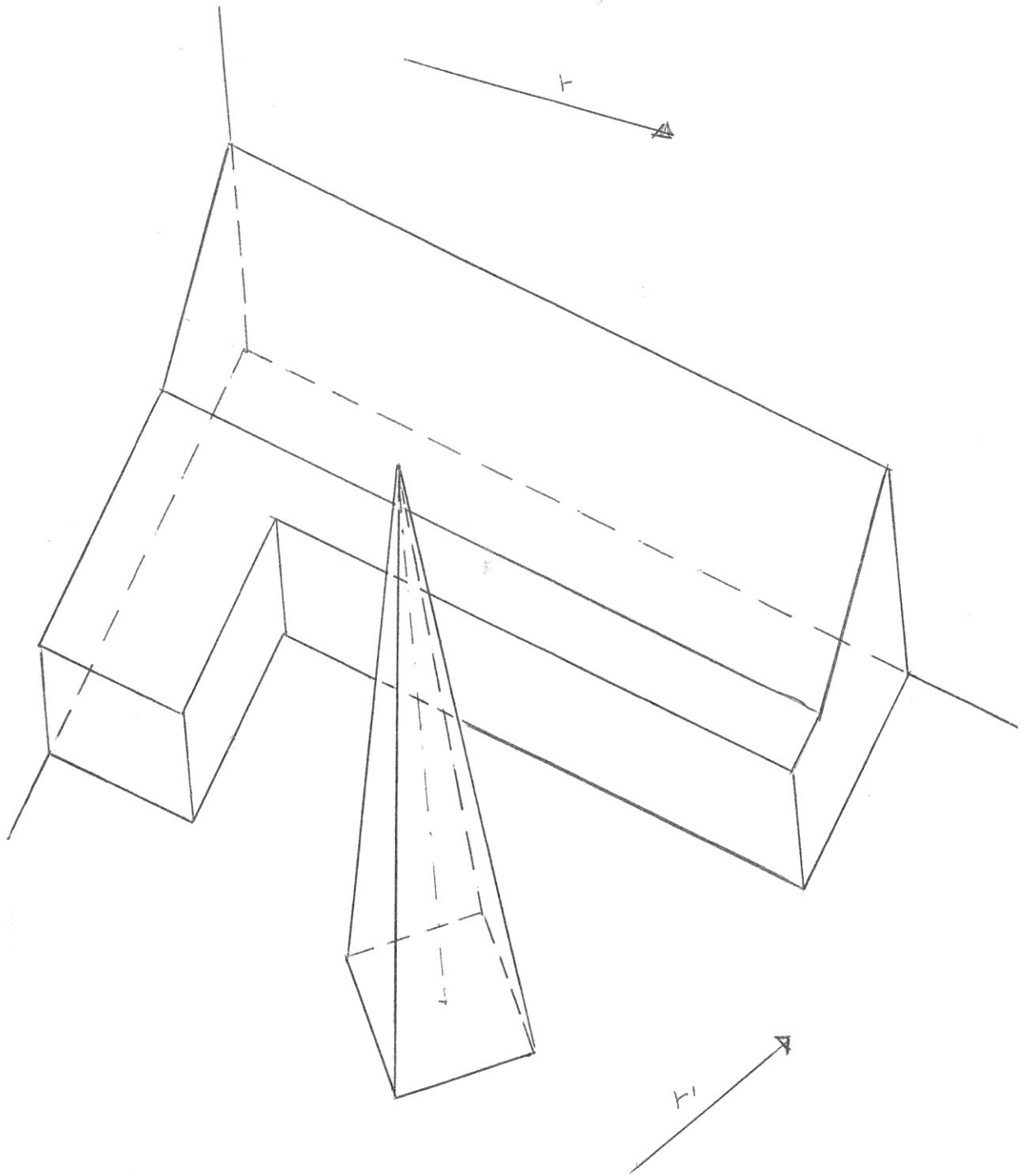

6D.

10 Esercizio

dz

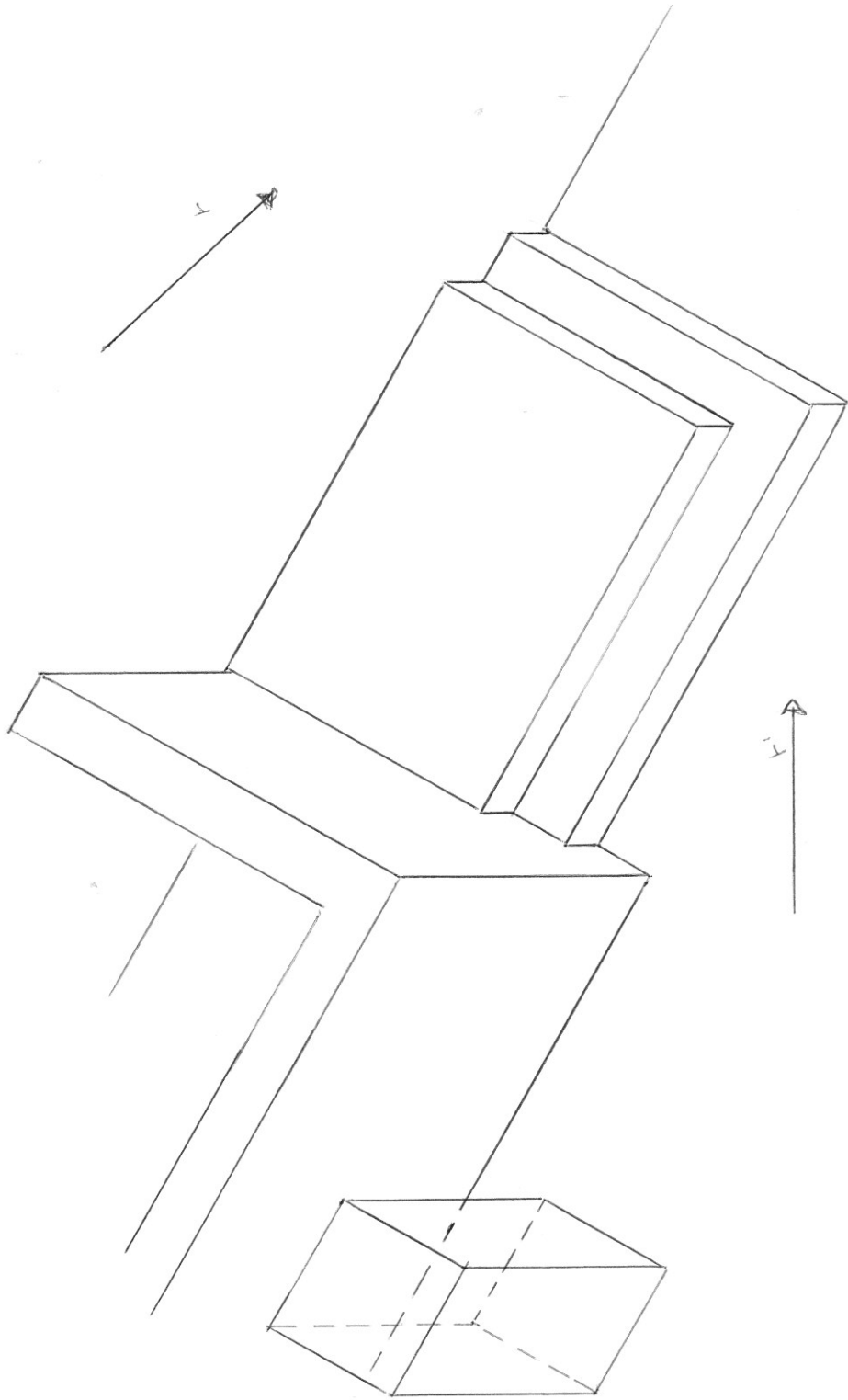



11 Esercizio

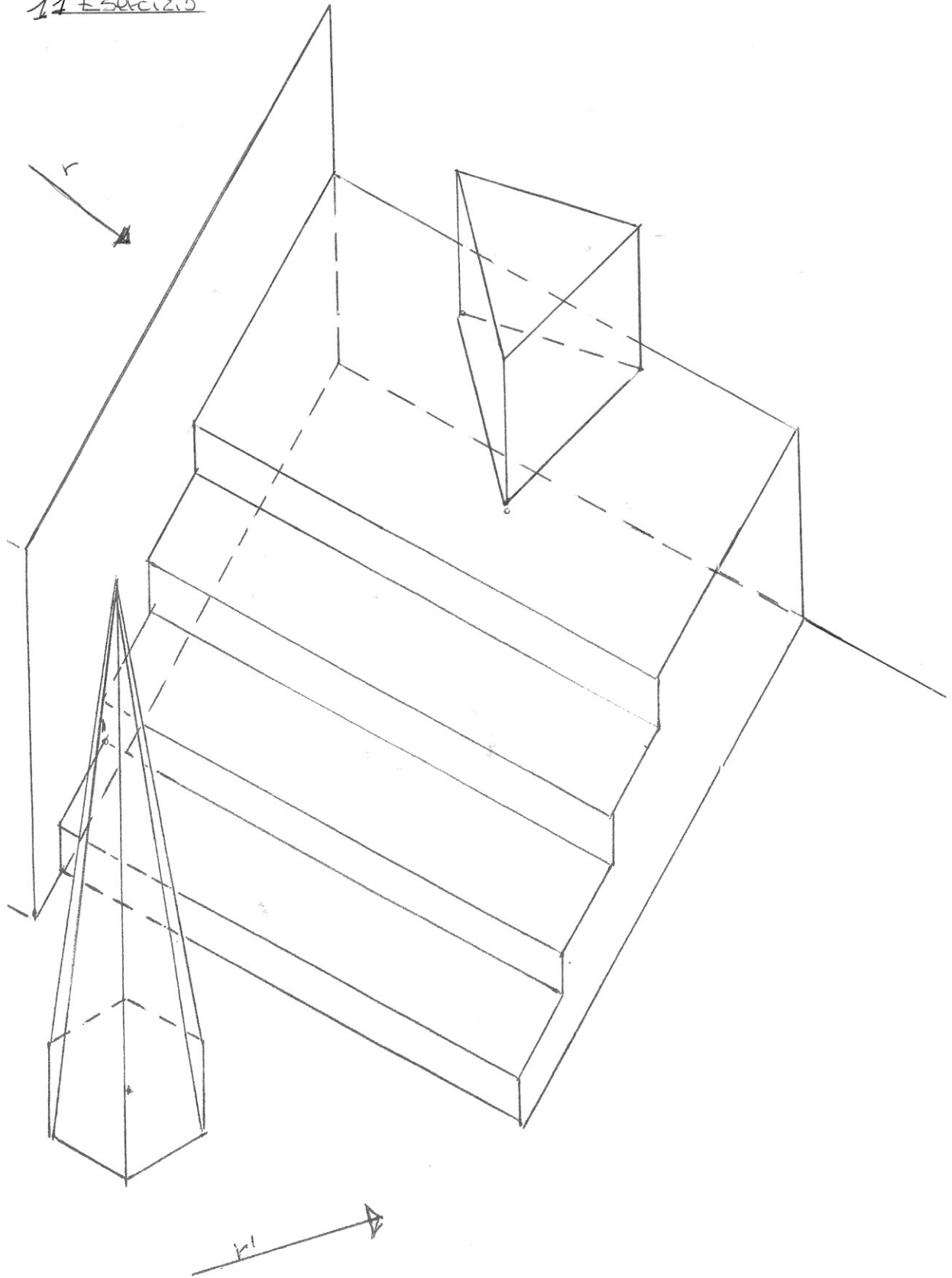

3p.

## ST. ARTE

**Per chi ha il recupero:** ripassa questi argomenti specifici

Il '400: caratteri generali

Brunelleschi

Masaccio

Donatello

L. B. Alberti

Piero della Francesca

Botticelli

Mantegna

Bellini